

**Movimentazione Stoviglie**  
**Trasportatore a corde centrale cesti da**  
**sinistra verso destra, 165 cesti/h - 900**  
**mm**

ARTICOLO N° \_\_\_\_\_

MODELLO N° \_\_\_\_\_

NOME \_\_\_\_\_

SIS # \_\_\_\_\_

AIA # \_\_\_\_\_



865159 (HSCCBCLS)

Trasportatore a corde per  
cesti per lavastoviglie con  
una velocità inferiore o  
uguale a 165 cesti/ora, sx vs  
dx, 900mm

**Descrizione****Articolo N°** \_\_\_\_\_

Costruita in acciaio inox 304 AISI. Gambe a sezione quadrata tubolari 40x40 mm su piedini regolabili. Velocità variabile controllata dalla lavastoviglie. Pulsante di arresto d'emergenza. Direzione di alimentazione da sinistra a destra. Per lavastoviglie a cesto trascinato con una velocità uguale o inferiore a 180 cesti/ora.

Approvazione: \_\_\_\_\_

**Caratteristiche e benefici**

- Gamma costituita da molti moduli di trasportatori a corde per consentire di avere un infinito numero di soluzioni.
- Possibilità di installare pulsanti di emergenza remoti di facile accesso.
- Se la lunghezza del sistema supera i 10 mt. è richiesta una unità centrale.
- Dotate di fori di fissaggio e di sistema di aggancio per una rapida e semplice installazione.
- Principali componenti elettrici protetti da un vano in acciaio inossidabile resistente all'acqua.

**Costruzione**

- Tutte le superfici lisce con finitura lucida.
- Gambe quadrate tubolari di 40x40 mm in acciaio inox.
- Robuste flange saldate per un fissaggio sicuro delle unità.
- Corda in poliuretano rinforzato, larga 15 mm per facilitare lo scorrimento cesti e la pulizia.
- Per cesti da 500x500 mm.
- Interamente in acciaio inox AISI 304.
- Fornito con le gambe.

**Sostenibilità**

- Velocità variabile.

**Accessori opzionali**

- Kit per saldare le corde PNC 865143
- Kit stop di emergenza per lavastoviglie a cesto trascinato PNC 865162

Fronte

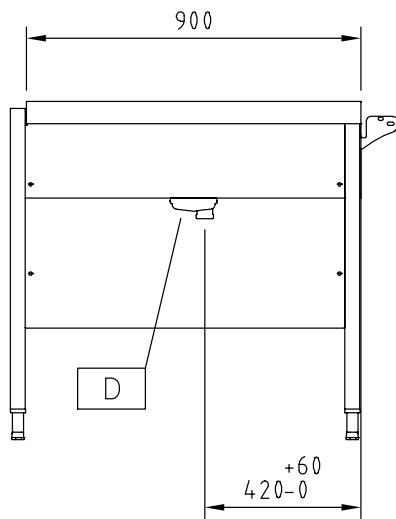

Alto

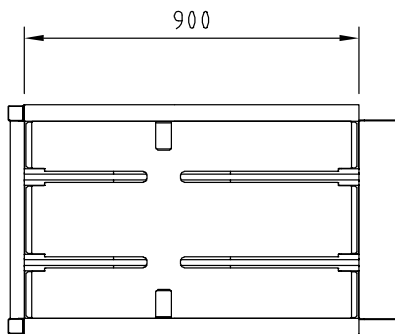

D = Scarico acqua  
 EI = Connessione elettrica

Lato

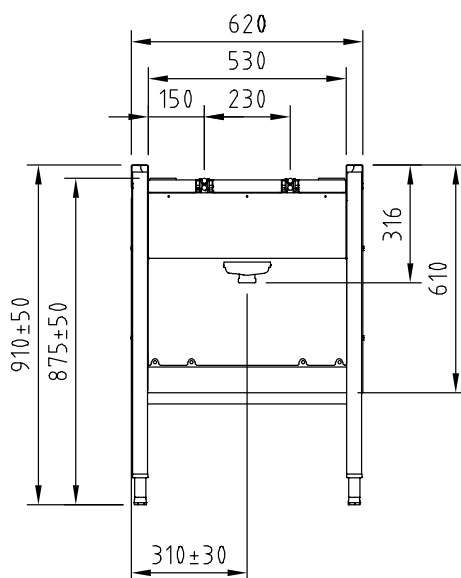
**Elettrico**

Potenza installata max:  
 865159 (HSCCBCLS) 2.3 kW

**Informazioni chiave**

Feeding direction: from Left to Right  
 Rack Type with speed equal to or less than 180 R/H  
 Dimensioni esterne,  
 larghezza: 900 mm  
 Dimensioni esterne,  
 profondità: 620 mm  
 Dimensioni esterne, altezza: 910 mm  
 Peso netto: 50 kg  
 Materiale vasca: AISI 304 - EN 1.4301  
 Alimentazione numero  
 motori: 1  
 Numero di giri: Variabile  
 Velocità max: 3 m/min  
 Velocità min.: 0.6 m/min